



DOGHER
TOOLS
Making Solutions



490



494



498



492



496

Elevación
9000



Elevación

Gatos de Botella Soldados



Características de los Gatos



- Una base ancha y resistente proporciona estabilidad y resistencia. Todos los modelos están reforzados mediante la soldadura de la base y el cuerpo para mayor durabilidad y resistencia.

- El sillín dentado y tratado térmicamente proporciona un agarre seguro.

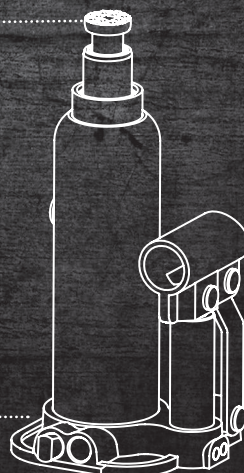

- Descenso lento con carga.

HIDRA PRO

9000

Gato de Botella Soldado

HIDRA PRO

Capacidad	Altura mín A	Altura elevación B	Altura ajustable C	Altura máx.D	N.W. Kg	Dimensiones mm	Part N°	€
2 TON	168 mm	100 mm	48 mm	316 mm	2 kg	96x90	9000-02	54,27
5 TON	207 mm	127 mm	60 mm	404 mm	3,7 kg	118x106	9000-05	71,55
10 TON	222 mm	145 mm	80 mm	447 mm	4,7 kg	124x114	9000-10	93,04



• Cierre y apertura de paso



• Zona de apoyo moleteada tratada térmicamente con ajuste de tornillo para mayor versatilidad.

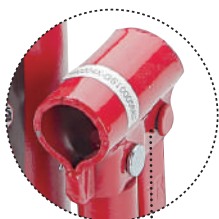

• Zona de bombeo.

- Construido en acero de alta resistencia y durabilidad.

- La pintura es resistente al aceite, la grasa y la suciedad.



• Palanca telescópica.



9000

Gato de Botella Soldado

HIDRA PRO

Capacidad	Altura mín A	Altura elevación B	Altura ajustable C	Altura máx.D	N.W. Kg	Dimensiones mm	Part N°	€
15 TON	227 mm	150 mm	80 mm	457 mm	6,9 kg	143x126	9000-15	125,23
20 TON	225 mm	150 mm	60 mm	445 mm	8,8 kg	160x140	9000-20	156,01
32 TON	260 mm	160 mm	-	420 mm	17,8 kg	185x165	9000-32	221,42



• Cierre y apertura de paso



• Zona de apoyo moleteada tratada térmicamente con ajuste de tornillo para mayor versatilidad.

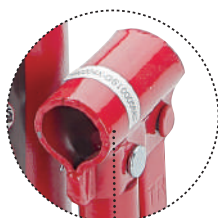

• Zona de bombeo.

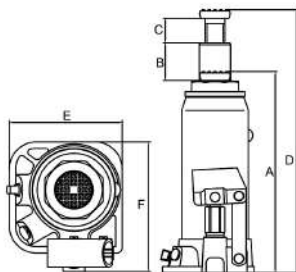

• Construido en acero de alta resistencia y durabilidad.

• La pintura es resistente al aceite, la grasa y la suciedad.

• Mango de acero para fácil transporte del gato

• Palanca telescópica.



Elevación

Gatos Hidráulicos de Garaje

DOGHER
TOOLS

Características de los Gatos Hidráulicos

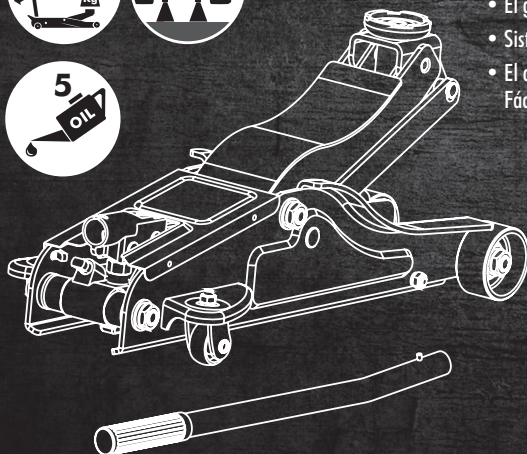

CE

- Un solo pistón de bomba hidráulica que eleva sin esfuerzo el brazo.
- El gato cuenta con una válvula de sobrecarga.
- Sistema de derivación para evitar daños tanto al usuario como al gato.
- El diseño compacto permite su uso en espacios reducidos. Fácilmente cabe debajo de vehículos bajos.

HIDRA PRO

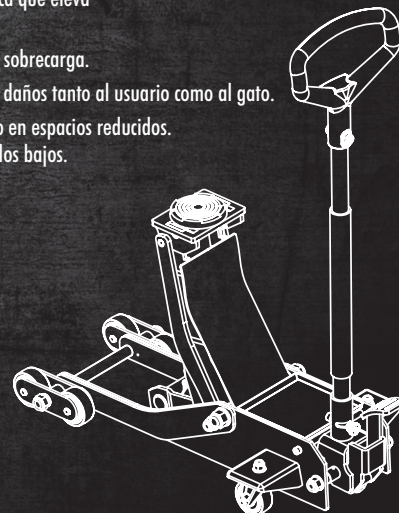

9010

Gato Hidráulico de Garaje Perfil Bajo

HIDRA PRO

Capacidad	Altura mín.	Altura máx.	N.W. Kg	Dimensiones mm	Part N°	€
2 TON	70 mm	500 mm	43 kg	822x360x214	9010-02	702,92

CE

- Ruedas traseras giratorias para maniobrar fácilmente.



- Ruedas delanteras dobles.



- Diseño de bajo perfil hace fácil alcanzar puntos de elevación bajo la mayoría de los vehículos.



- Asa Ergonómica

- Bandeja



- Pedal de elevación rápida



9015

Gato Hidráulico de Garaje Perfil Bajo

Capacidad	Altura mín.	Altura máx.	N.W. Kg	Dimensiones mm	Part N°	€
2 TON	89 mm	359 mm	14,2 kg	556x234x140	9015-02	194,63



• Ruedas giratorias traseras para maniobrar fácilmente.



• Manilla de liberación de seguridad con bloqueo positivo giratorio 360°



• Sillín rotativo 360° para mayor versatilidad

• Válvula de seguridad interna
• Ruedas de acero de gran resistencia



9025

Gato Hidráulico de Garaje

Capacidad	Altura mín.	Altura máx.	N.W. Kg	Dimensiones mm	Part N°	€
2 TON	135 mm	340 mm	8,7 kg	447x196x135	9025-02	137,90



• Ruedas giratorias traseras para maniobrar fácilmente.



• Sillín rotativo 360° para mayor versatilidad

• Válvula de seguridad interna
• Ruedas de acero de gran resistencia



9025

Gato Hidráulico de Garaje

Capacidad	Altura mín.	Altura máx.	N.W. Kg	Dimensiones mm	Part N°	€
3 TON	135 mm	400 mm	16,7 kg	520x195x135	9025-03	205,13



• Ruedas giratorias traseras para maniobrar fácilmente.



• Sillín rotativo 360° para mayor versatilidad

• Válvula de seguridad interna
• Ruedas de acero de gran resistencia



Elevación

Grúas Hidráulicas



Características de las Grúas Hidráulicas

- Este producto está especialmente diseñado para elevar, bajar y transportar motores, diferenciales, transmisiones y otras cargas pesadas con un mínimo esfuerzo.
- Este producto ha sido probado por su confiabilidad y seguridad.
- Estructura inferior con ruedas para mayor estabilidad y fácil rodadura.
- Brazo elevador ajustable.
- Construcción de acero tubular de gran calibre.
- Se pliega por la mitad para un fácil almacenamiento.

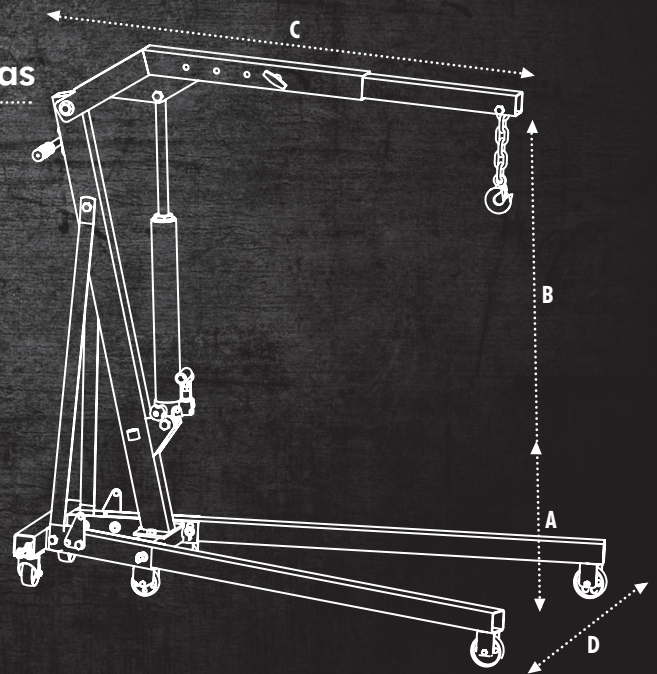

9030

Grúa Hidráulica Plegable

Capacidad	Altura mín.A	Altura máx.B	Longitud máx.C	Anchura máx.D	N.W. Kg	Part N°	€
1 TON	25 mm	2.040 mm	1.510 mm	1.015 mm	65 kg	9030-01	630,37





• Gancho para trabajos pesados.



• Cilindro vertical de largas dimensiones.



• Diseño plegable.



• Pluma de 4 posiciones.

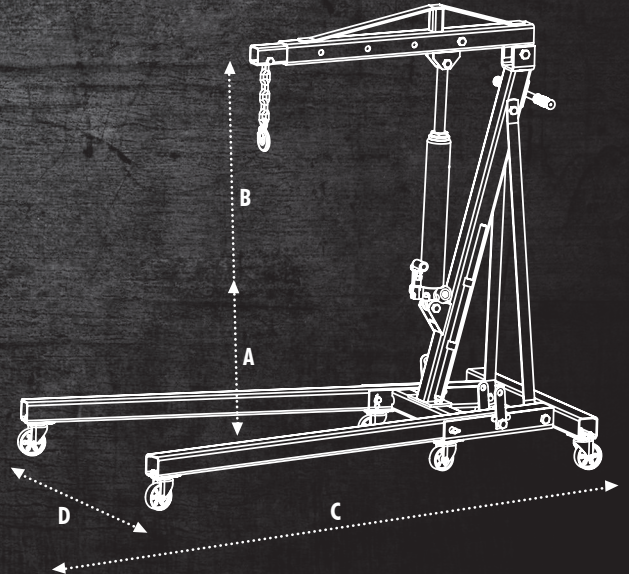

9030

Grúa Hidráulica Plegable

Capacidad	Altura mín.A	Altura máx.B	Longitud máx.C	Anchura máx.D	N.W. Kg	Part N°	€
2 TON	25 mm	2.445 mm	1.740 mm	1.040 mm	110 kg	9030-02	1.174,88



• 4 ruedas giratorias



Elevación

Gato de Foso

DOGHER
TOOLS

Características de los Gatos de Foso

GATOS DE FOSO

- Para trabajos en fosos o bajo vehículos elevados.
- La elevación y el descenso a pedal permiten mantener las manos libres.
- Fácil manejo gracias a sus cuatro ruedas pivotantes y a la gran estabilidad de la base.

- El cilindro de acero hidráulico de gran diámetro y alta calidad da como resultado una menor presión de aceite para mover la carga, lo que ayuda a reducir el desgaste y alargar la vida útil.
- El pistón está tratado y pulido para resistir el desgaste.
- El pistón utiliza un anillo de sellado de poliuretano y un anillo de contención, evitando que la carga caiga lentamente o la deriva de aceite.

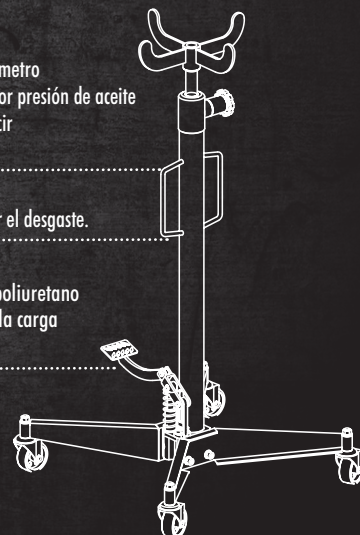

CE

9040

Gato de Foso

Capacidad	Altura mín.	Altura máx.	N.W. Kg	Part N°	€
0,5 TON	1.140 mm	1.945 mm	24 kg	9040-0,5	437,87

CE



• Válvula.



• La amplia base proporciona una gran estabilidad.



• 4 ruedas giratorias 360° de acero de alta resistencia facilitan la movilidad.

- Construido en acero de alta calidad y gran resistencia.

- La pintura es resistente al aceite, la grasa y la suciedad.

- El acabado de pintura sin plomo se aplica después de un lavado químico completo para garantizar un acabado duradero y ayudar a prevenir la oxidación.

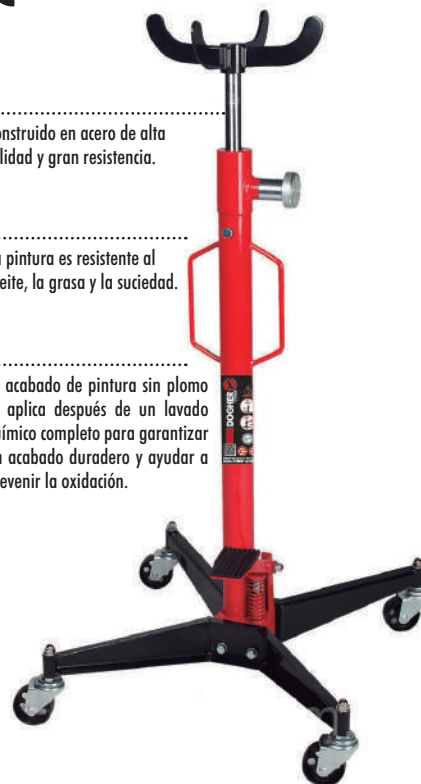

9040

Gato de Foso



Capacidad	Altura mín.	Altura máx.	N.W. Kg	Part N°	€
1,5 TON	1.130 mm	1.915 mm	24 kg	9040-1,5	909,95



• Válvula



• La elevación y el descenso a pedal permiten mantener las manos libres.



• La amplia base proporciona una gran estabilidad.



• 4 ruedas giratorias 360° de PA de alta resistencia facilitan la movilidad



• Construido en acero de alta calidad y gran resistencia.

• La pintura es resistente al aceite, la grasa y la suciedad.

• El acabado de pintura sin plomo se aplica después de un lavado químico completo para garantizar un acabado duradero y ayudar a prevenir la oxidación.

Elevación

Gato de Foso

DOGHER
TOOLS

Características de los Caballetes de Taller



CABALLETES DE TALLER

- Caballete para afianzar las cargas como medida de seguridad imprescindible. Gran estabilidad y amplios pies de apoyo.
- El dentado posicionado en ángulo invertido evita un desbloqueo accidental. A más peso mayor seguridad

9050

Caballete de Taller



Capacidad	Altura mín.	Altura máx.	N.W. Kg	Part N°	€/ 2u.
2 TON	278 mm	428 mm	5 kg	9050-02	68,00
3 TON	288 mm	428 mm	6,6 kg	9050-03	72,00
6 TON	395 mm	613 mm	12,9 kg	9050-06	151,10



• El área grande de la zona de apoyo proporciona un mejor contacto con la carga.

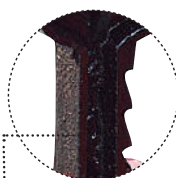

• Dentado de autobloqueo en ángulo invertido para máxima seguridad.



• Sistema patentado de doble bloqueo mediante pasador triangular.

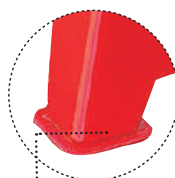

• El gran tamaño de la base impide hundirse en superficies blandas.

• Construido en acero fundido de gran resistencia.

• La pintura es resistente al aceite, la grasa y la suciedad.

• Acero soldado de gran resistencia



9050

Caballete de Taller



Capacidad	Altura mín.	Altura máx.	N.W. Kg	Part N°	€/ 2u.
10 TON	468 mm	718 mm	27,8 kg	9050-10	252,27



• El área grande de la zona de apoyo proporciona un mejor contacto con la carga.

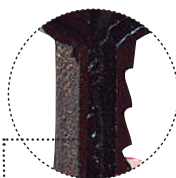

• Dentado de autobloqueo en ángulo invertido para máxima seguridad.

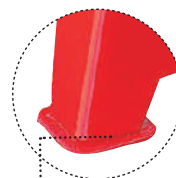

• El gran tamaño de la base impide hundirse en superficies blandas.

• Construido en acero fundido de gran resistencia.

• Tornillo de seguridad

• La pintura es resistente al aceite, la grasa y la suciedad.

